

# Het bouwen van de 'Raket naar de Maan'-jeep: stap voor stap

*In deze handleiding monteert u stap voor stap de versterkingen voor de achterwielkast en de steun voor het reservewiel.*

## DE CARROSSERIE

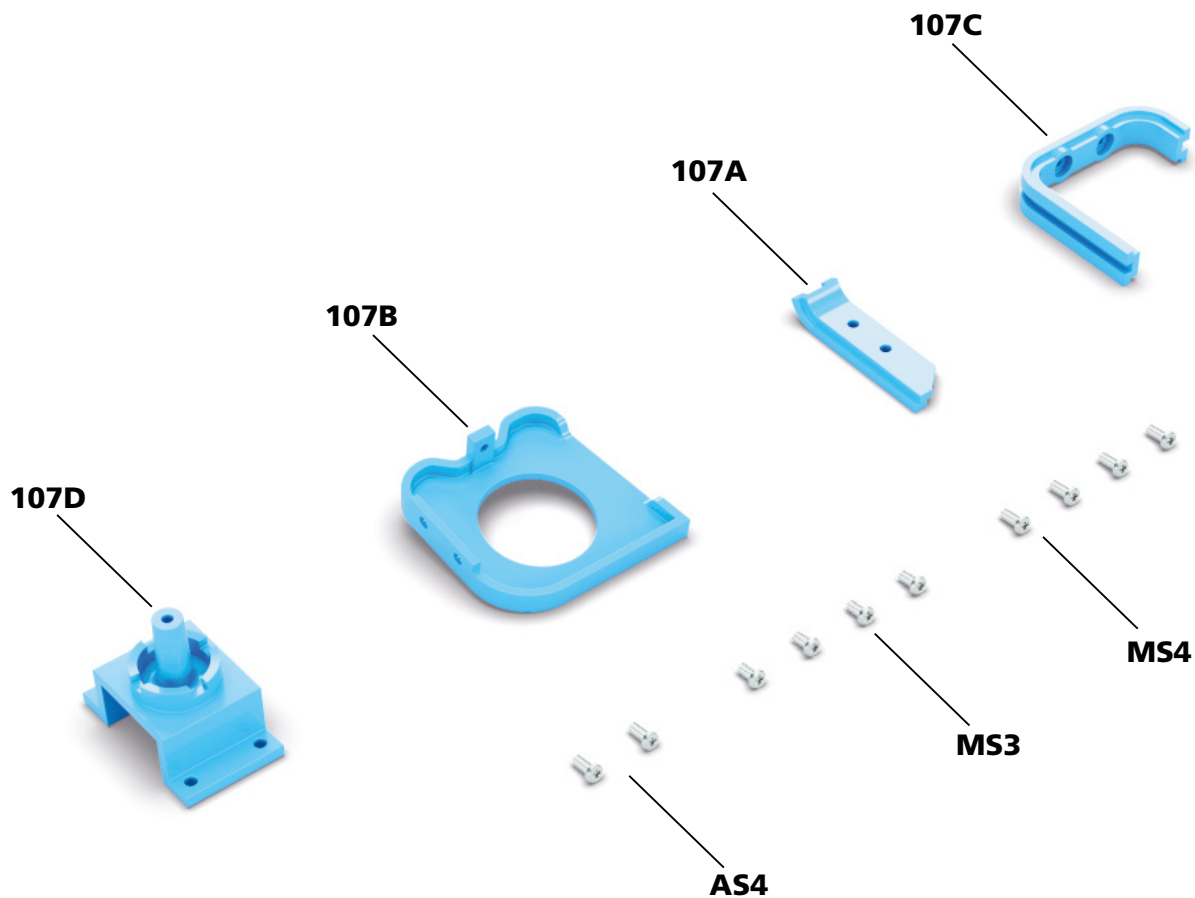

### Geleverde onderdelen

ref.	naam	aantal
<b>107A</b>	hoekprofiel van de versterking voor het rechter wielhuis	1
<b>107B</b>	paneel van de versterking voor het rechter wielhuis	1
<b>107C</b>	hoekprofiel van de versterking voor het linker wielhuis	1
<b>107D</b>	steun voor het reservewiel	1
<b>AS4</b>	schroef	2
<b>MS3</b>	schroef	4
<b>MS4</b>	schroef	4

# Montage nummer 107

## STAP 1

Plaats het hoekprofiel **107A** op het paneel **107B** zoals op de afbeelding hiernaast en zet de onderdelen aan elkaar vast met twee schroeven **AS4**.

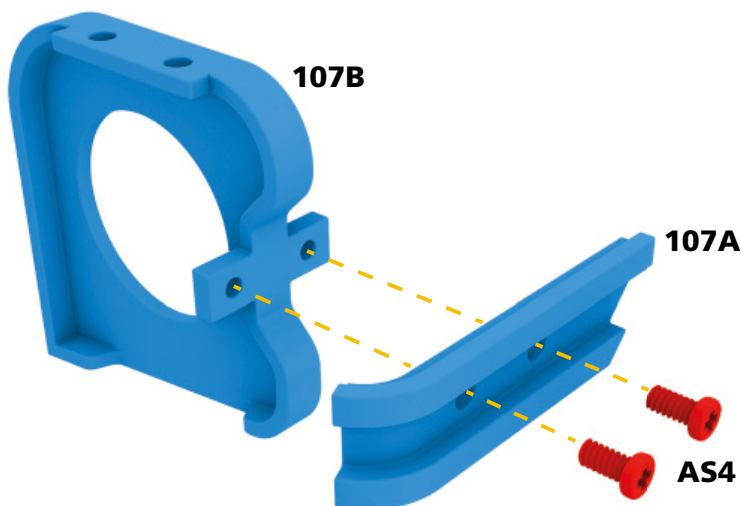

## STAP 2

Draai uw carrosserie **106B** om en kijk waar de twee verticale latjes zitten in het rechter wielkast. Schuif het paneel **107B** ertussen met het hoekprofiel **107A** aan de buitenkant en de knik aan de achterkant. Gebruik twee schroeven **MS3** om alles vast te zetten.

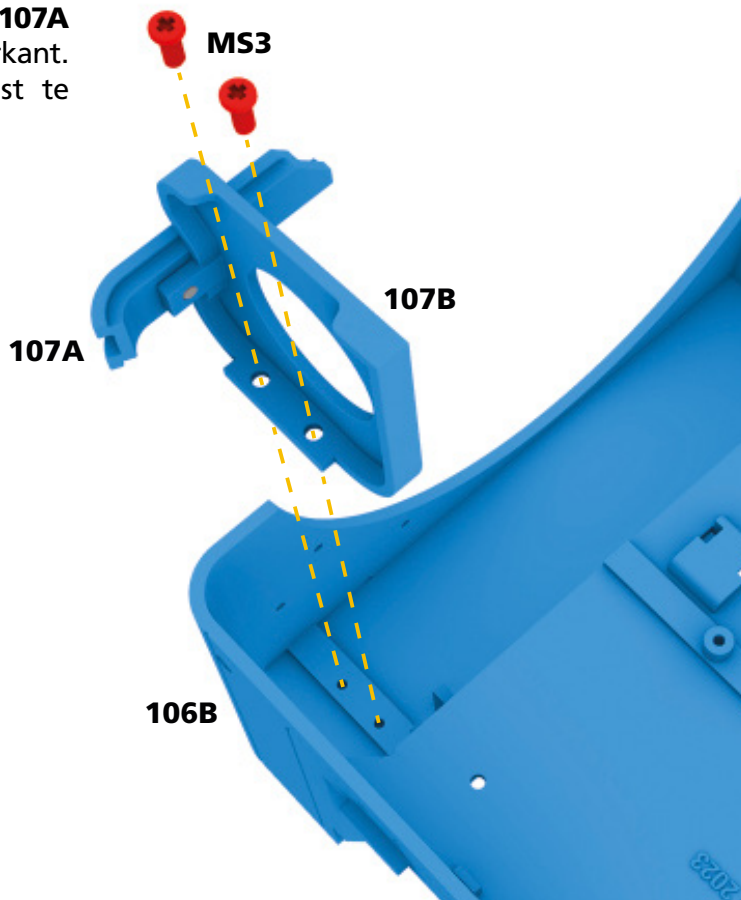

## Montage nummer 107

### STAP 3

Schuif het langste uiteinde van het hoekprofiel **107C** over het verticale latje van het linker wielkast. Zet het vast met twee schroeven **MS3**.

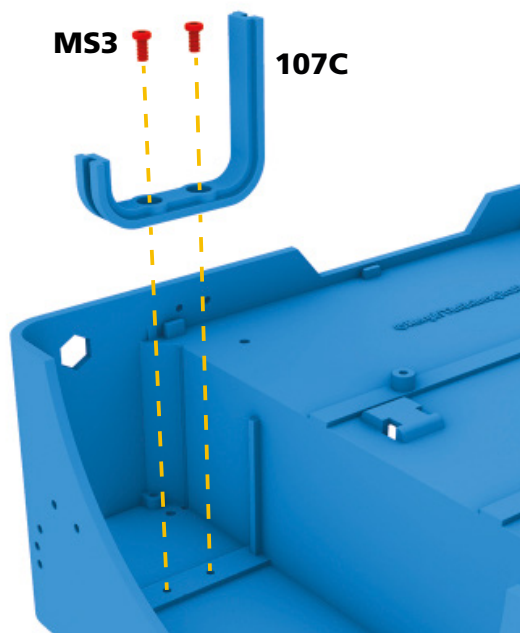

### STAP 4

Draai de carrosserie **106B** terug om en monteer de steun voor het reservewiel **107D** achter het rechter wielkast met behulp van vier schroeven **MS4**.

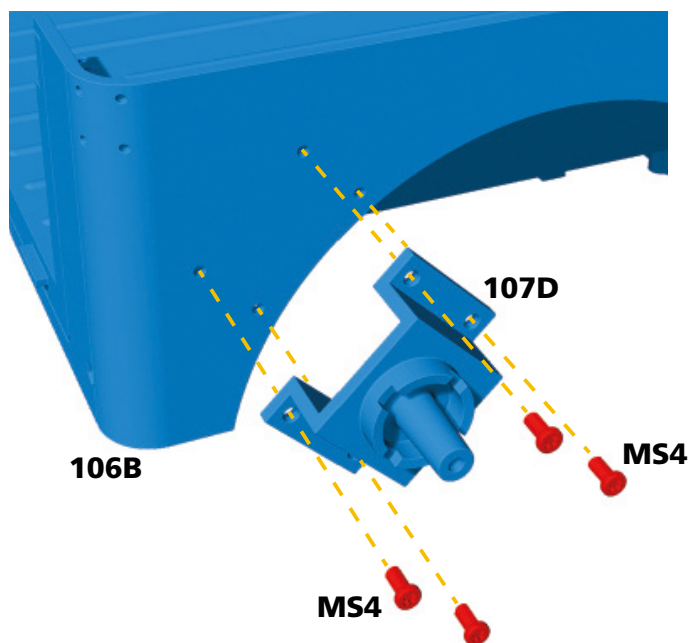

### RESULTAAT VAN MONTAGE NUMMER 107



# Uw volgende nummer

*Bij nummer 108 ontvangt u de achterklep.*

## DE CARROSSERIE

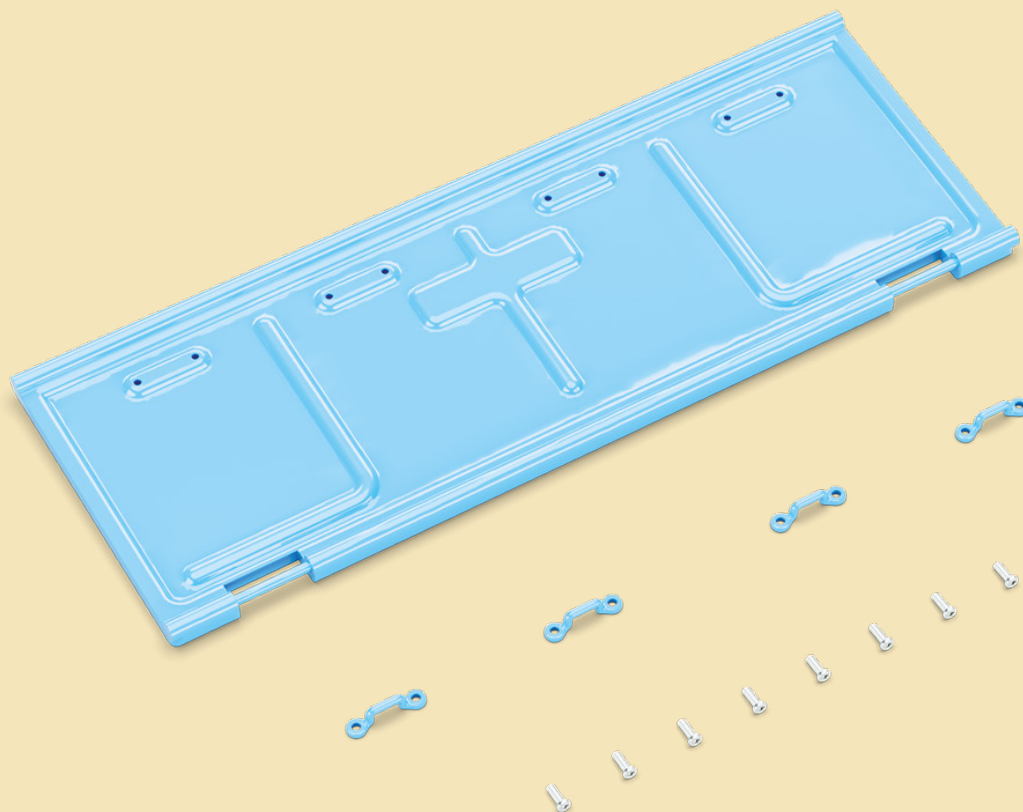

**RESULTAAT VAN MONTAGE**